

MOTOR PARA PUERTAS CORREDERAS DE USO RESIDENCIAL

MANUAL DE INSTRUCCIONES

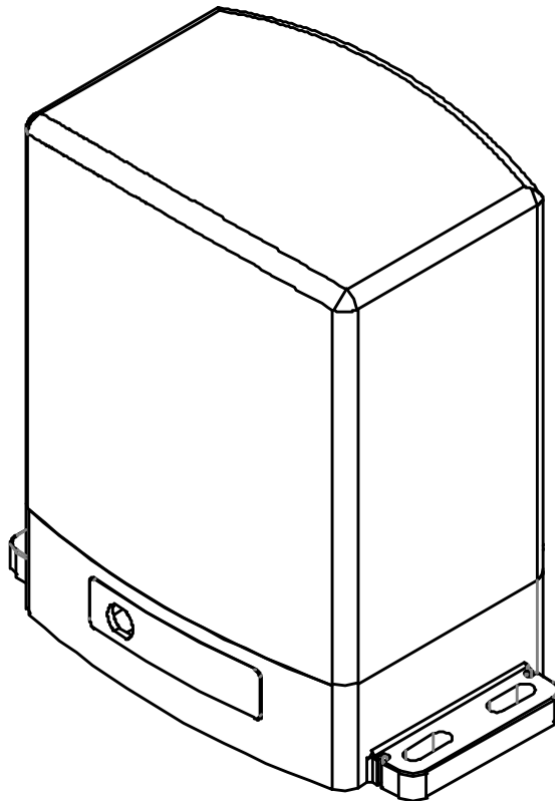

S2-230V

DECLARACIÓN DE CONFORMIDAD

Remocon Spain S.L.; C/ Esteban Salazar Chapela 91, 29004 Málaga, declara bajo su responsabilidad que el motor S2-230V cumple con lo dispuesto en la Directiva de bajo voltaje 2014/35/EU, con lo dispuesto en la Directiva de compatibilidad electromagnética 2014/30/EU y con los siguientes estándares: IEC 60335-2-103:2011, EN 60335-2-103:2015, EN 60335-1:2012, EN12453:2000.



INFORMACIÓN GENERAL DE SEGURIDAD.

1) **IMPORTANTE!** Las presentes advertencias constituyen una parte integrante y esencial del producto y deben ser remitidas al usuario. Leerlas atentamente y entenderlas, ya que brindan importantes indicaciones relativas a la instalación, al uso, al mantenimiento y a la seguridad. Es necesario conservar el presente manual y entregarlo a los usuarios del equipo. La instalación incorrecta o el uso inadecuado del producto podrían representar una fuente de grave peligro, incluso la muerte.

2) Los materiales de embalaje (caja, plástico, polietileno, etc.) no deben ser dispersados en el ambiente ni dejados al alcance de los niños, ya que constituyen una potencial fuente de peligro.

3) El producto deberá ser destinado al uso para el que ha sido específicamente concebido. Cualquier otro uso debe considerarse como inapropiado y, en consecuencia, peligroso. Asimismo, las informaciones contenidas en el presente documento podrán ser objeto de modificaciones sin previo aviso. De hecho, son suministradas a título indicativo para la aplicación del producto.

4) El fabricante y distribuidor quedan eximidos de cualquier responsabilidad en el caso de instalación de dispositivos y/o componentes incompatibles para la integridad del producto, la seguridad y el funcionamiento. Asimismo el uso inapropiado del producto invalida cualquier tipo de garantía.

5) No instalar el producto en ambientes donde exista peligro de explosión o interferidos por campos electromagnéticos. La presencia de gases o humos inflamables representan un grave peligro para la seguridad.

6) Todas las partes mecánicas deben ser conformes a los estándares EN 12604 y EN 12605. Para la instalación y uso del producto en países que no pertenezcan a la Unión Europea los estándares de seguridad deben ser aquellos válidos según la legislación local vigente.

7) La incorrecta instalación del automatismo o la instalación en una puerta mal construida o con problemas de funcionamiento exime al fabricante y distribuidor de cualquier tipo de responsabilidad por los daños que estos supuestos puedan causar al mismo.

8) La instalación y puesta en marcha del automatismo debe ser conforme a los estándares EN 12453 y EN12445.

9) El uso de una lámpara de destello es altamente recomendado así como su instalación en un pilar o un lugar visible.

10) Prever, en la red de alimentación, una protección para sobretensiones y un interruptor diferencial adecuado para el producto y en conformidad con las normativas vigentes de no menos de 6 A.

11) Prevea y conecte la línea de tierra.

13) En caso de mantenimiento, limpieza, avería o mal funcionamiento del producto, cortar el suministro eléctrico y abstenerse de efectuar cualquier intento de intervención. Dirigirse únicamente al personal profesional y encargado de realizar dicha tarea, de otra manera se podrían generar situaciones de grave peligro.

14) Para la reparación o sustitución de las partes se deberán utilizar exclusivamente repuestos originales. De otra manera la garantía quedará anulada.

15) Las personas, y especialmente los niños, no deben estar cerca de la puerta cuando esta esté en funcionamiento.

DESCRIPCIÓN DEL PRODUCTO

El motor S2-230V es un automatismo para puertas de garaje correderas de uso residencial, con una longitud y peso máximos de siete metros y quinientos kilos respectivamente.

Es un motor electro mecánico reversible de 230 VAC. Contiene un alojamiento para un cuadro de maniobras y un sistema de desbloqueo protegido con llave que garantiza el funcionamiento manual de la puerta en caso de fallo de suministro eléctrico.

DESCRIPCIÓN DEL SISTEMA

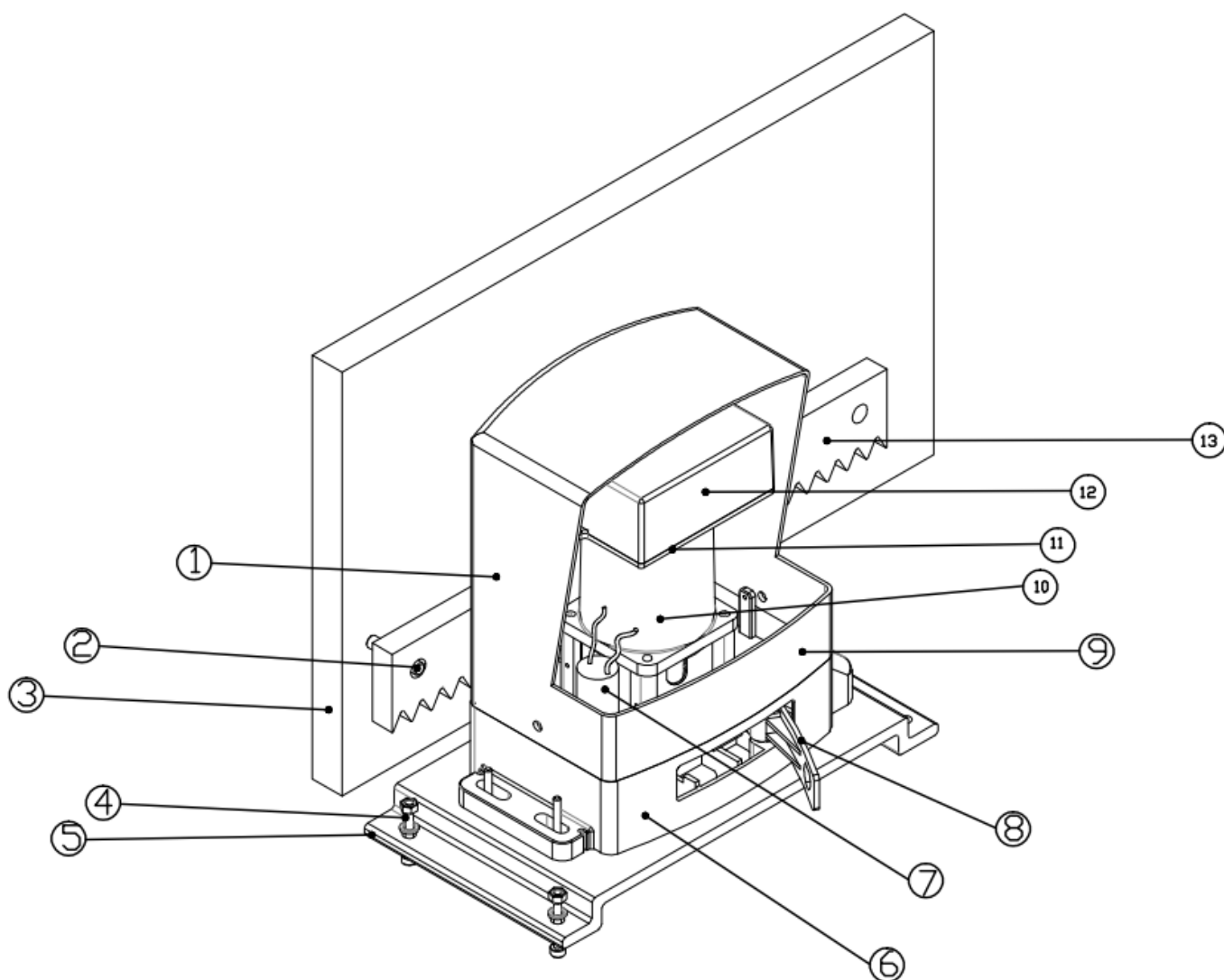

1. Cubierta motor.
2. Perno de fijación para cremallera.
3. Puerta corredera.
4. Perno de anclaje de la base.
5. Base / soporte motor.
6. Cuerpo del motor.
7. Condensador.
8. Palanca de desbloqueo.
9. Cubierta motor.
10. Motor eléctrico.
11. Soporte para cuadro de maniobras.
12. Cubierta del cuadro de maniobras.
13. Cremallera.

DIMENSIONES

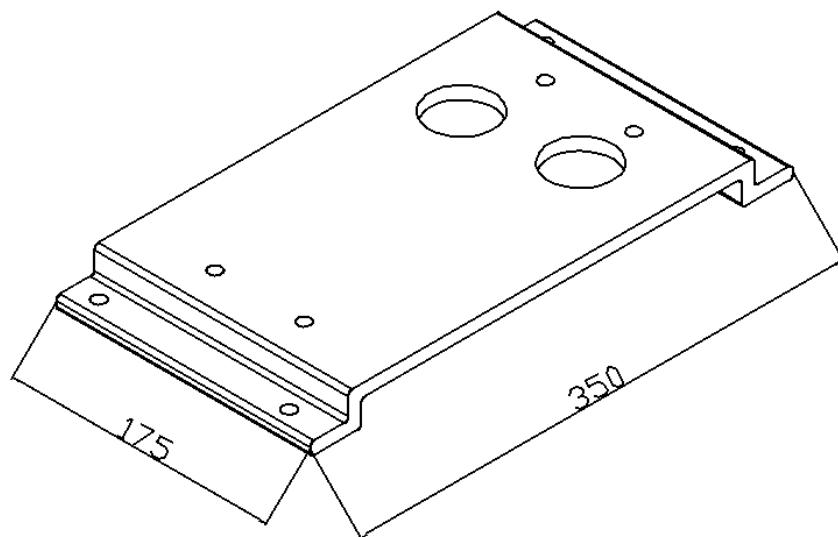
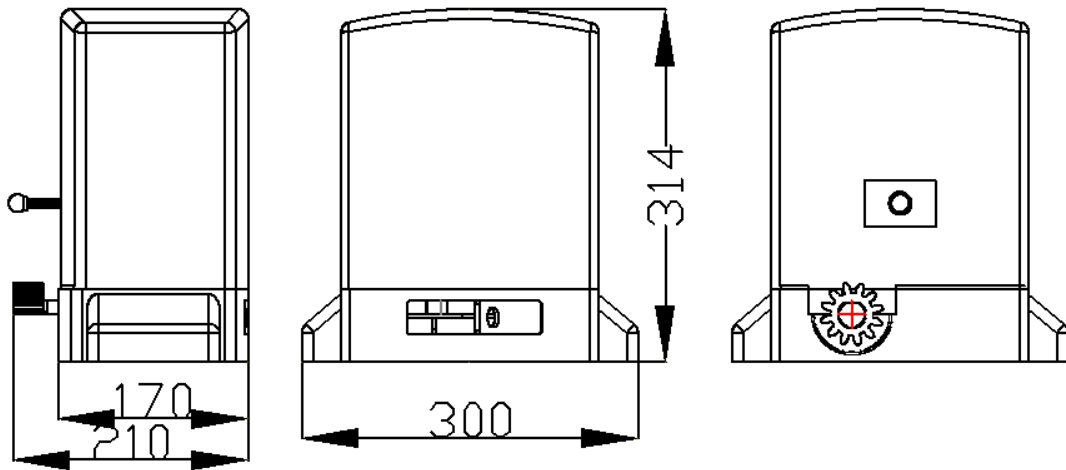

ESPECIFICACIONES TÉCNICAS

Voltaje	230 VAC
Potencia	250 W
Velocidad máxima sin carga	0.16 m/s
Empuje	1200N
Uso continuado	30 maniobras
Tiempo entre maniobras	2 minutos por ciclo completo de apertura y cierre
Temperatura de funcionamiento	Entre -20°C y +55°C
Protección térmica	+140 °C
Longitud máxima de la puerta	7 metros
Frecuencia de funcionamiento	25%
Condensador	8 uF

DESCRIPCIÓN DE UNA INSTALACIÓN TÍPICA

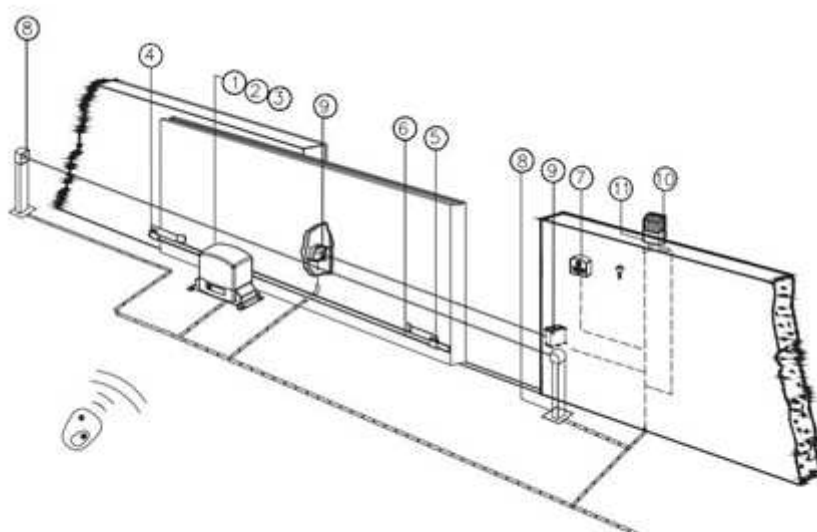

1. Motor.
2. Cuadro de maniobras
3. Receptor de radio
4. Patín final de carrera cierre
5. Patín final de carrera apertura
6. Cremallera
7. Pulsador de maniobras
8. Fotocélula
9. Fotocélula
10. Antena
11. Luz de destello

Notas :

- 1) Use tubo rígido o corrugado para hacer la instalación eléctrica .
- 2) Separe las líneas de baja tensión de los cables de 230 VAC para evitar posibles interferencias .
- 3) El diagrama muestra una instalación estándar, otros accesorios pueden estar disponibles.

CONTENIDO DEL EMBALAJE

Compruebe el contenido del embalaje antes de iniciar la instalación.

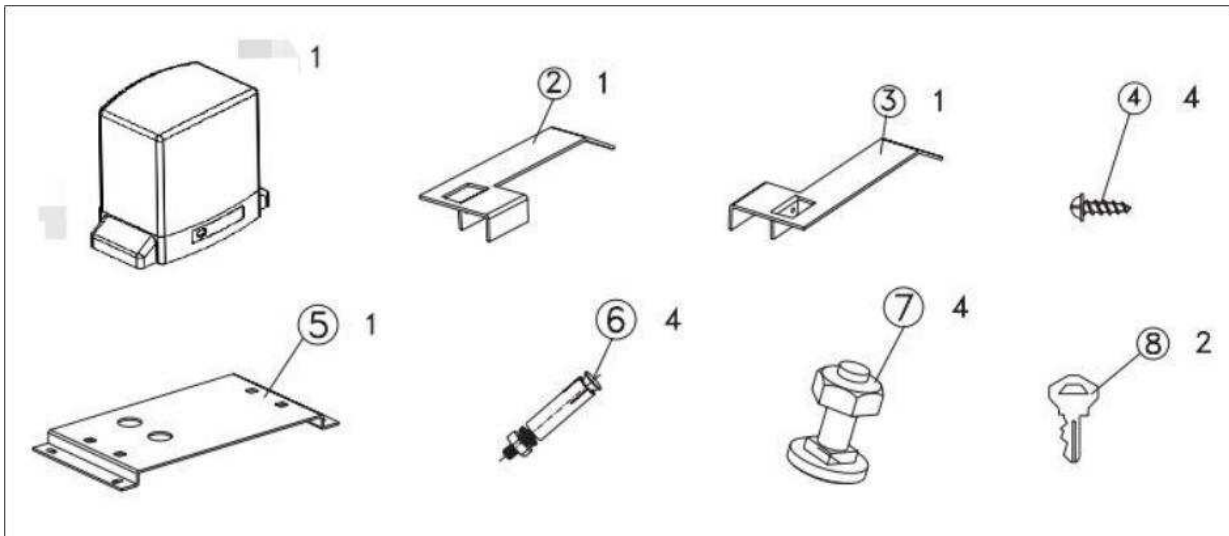

Motor	1	Anclaje metálico estándar	4
Patín final de carrera izq.	1	Tornillos	4
Patín final de carrera dcho.	1	Llave desbloqueo	2
Tornillo M6	4	Manual usuario	1
Base del motor	1		

HERRAMIENTAS DE INSTALACIÓN

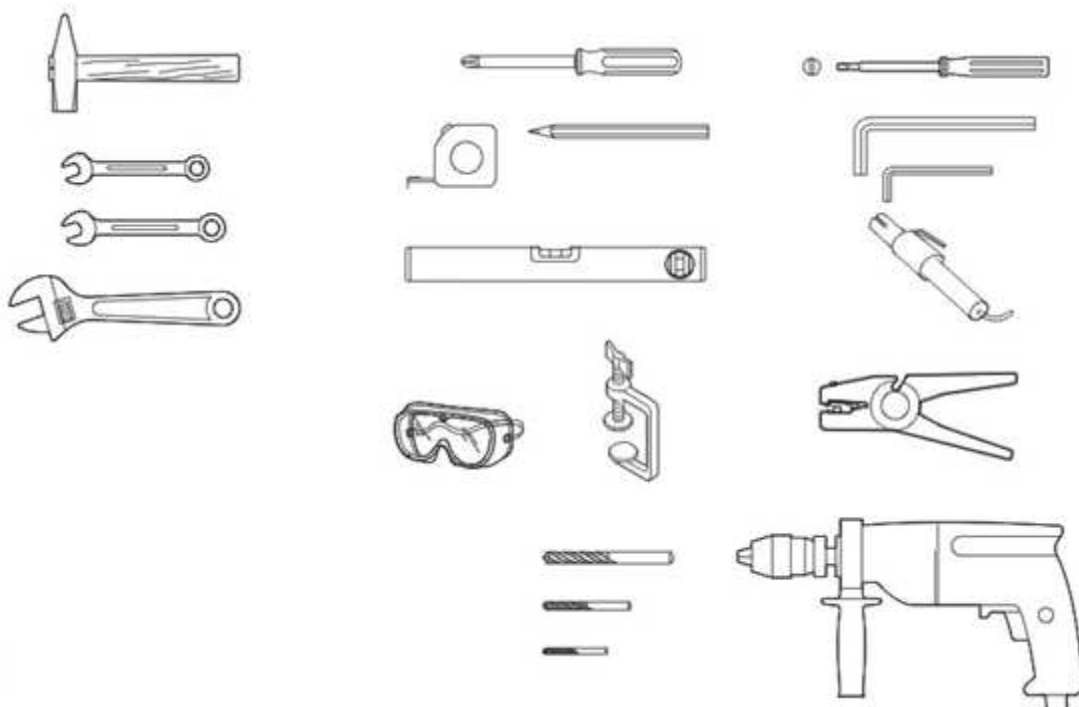

COMPROBACIONES PRELIMINARES

Para garantizar la eficiencia y la seguridad de una puerta automática asegúrese de que se cumplen los siguientes requisitos.

- La estructura de la puerta y la puerta misma deben ser apropiadas para ser automatizadas. Compruebe la rigidez del sistema y que las dimensiones, peso y uso se ajustan a las características técnicas del motor.
- Asegúrese de que la puerta se desliza por una superficie plana. Una puerta corredera en una pendiente no debe ser automatizada.
- Asegúrese de que el movimiento de la puerta es uniforme y sin fricciones. La puerta debe funcionar correctamente antes de ser automatizada.
- La base del motor debe ser fijada a una superficie de hormigón con los cuatro anclajes metálicos suministrados.

ANCLAJE DE LA BASE DEL MOTOR

Fije la base del motor a una superficie de hormigón con los cuatro anclajes metálicos respetando las cotas que se muestran en las figuras siguientes.

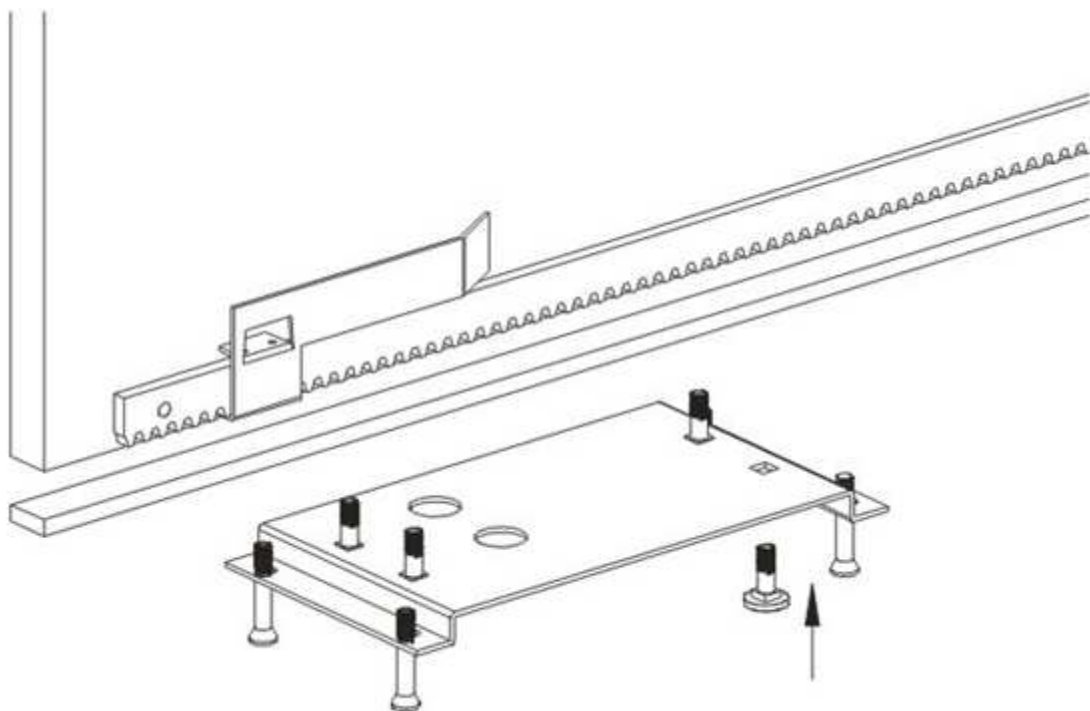

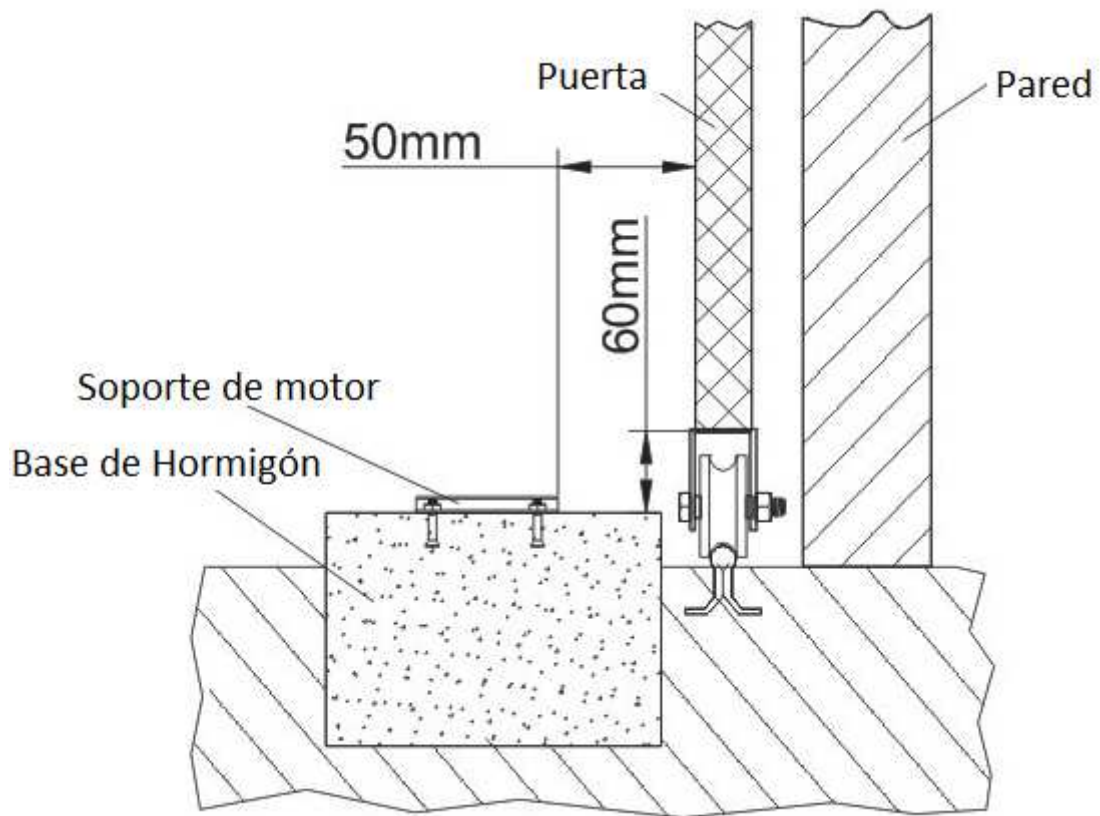

COLOCACIÓN DE LA BASE DEL MOTOR

La base del motor debe colocarse como se muestra en las siguientes figuras, según el sentido de apertura de la puerta, para asegurar la correcta colocación de la cremallera con respecto al piñón del motor.

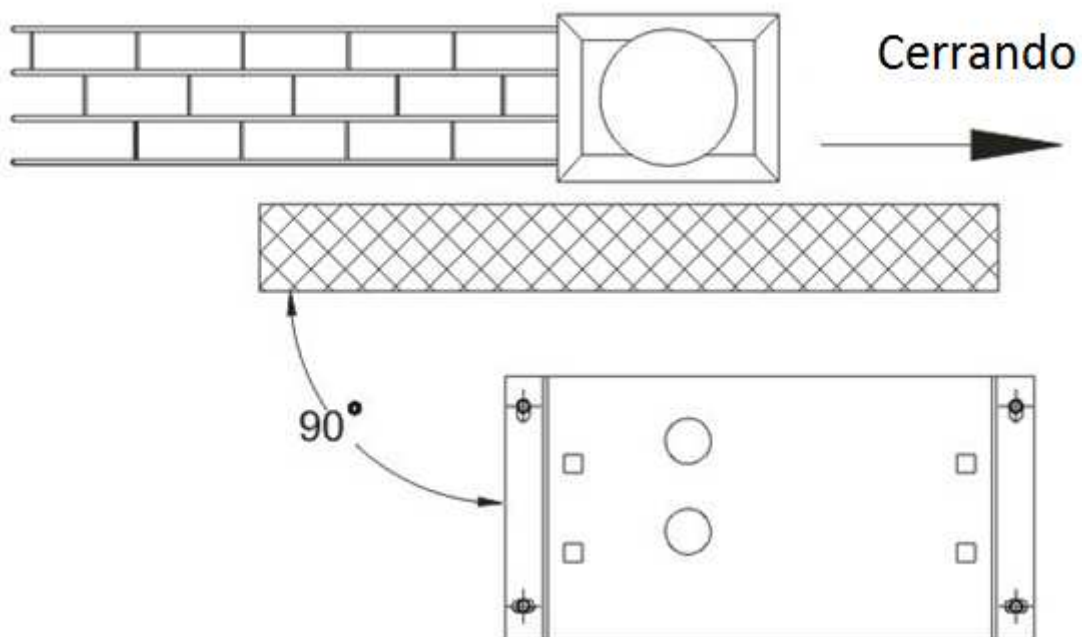

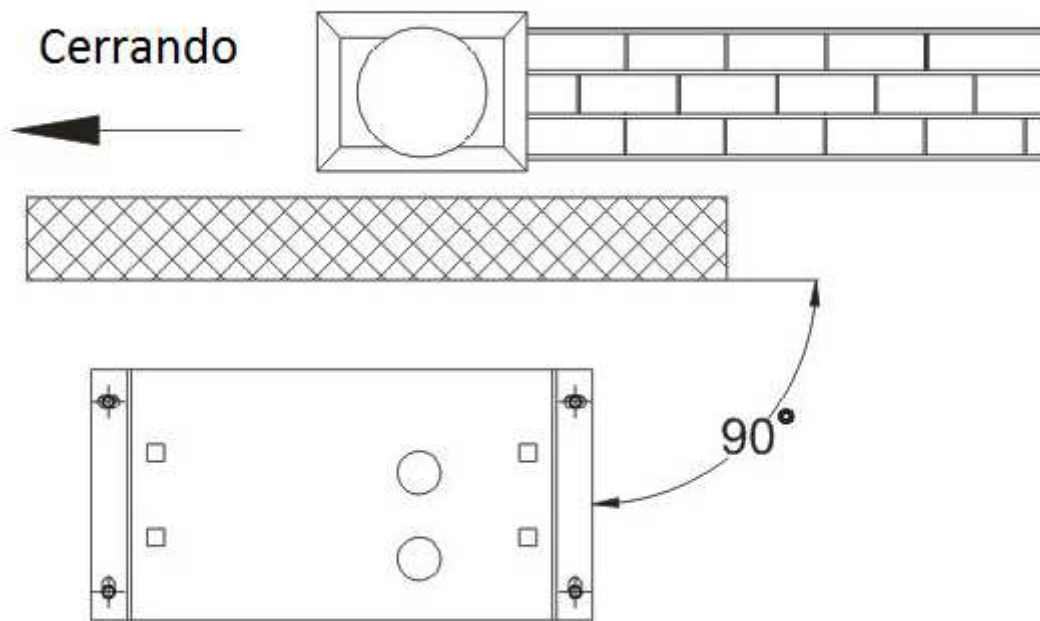

Fije entonces el soporte de motor a una base de hormigón usando los anclajes de expansión suministrados y prevea la colocación de un tubo corrugado de grosor suficiente para hacer llegar los cables de la instalación eléctrica hasta el motor de manera segura, tal y como se muestra en las siguientes figuras. Ayúdese de un nivel para que el soporte quede totalmente plano.

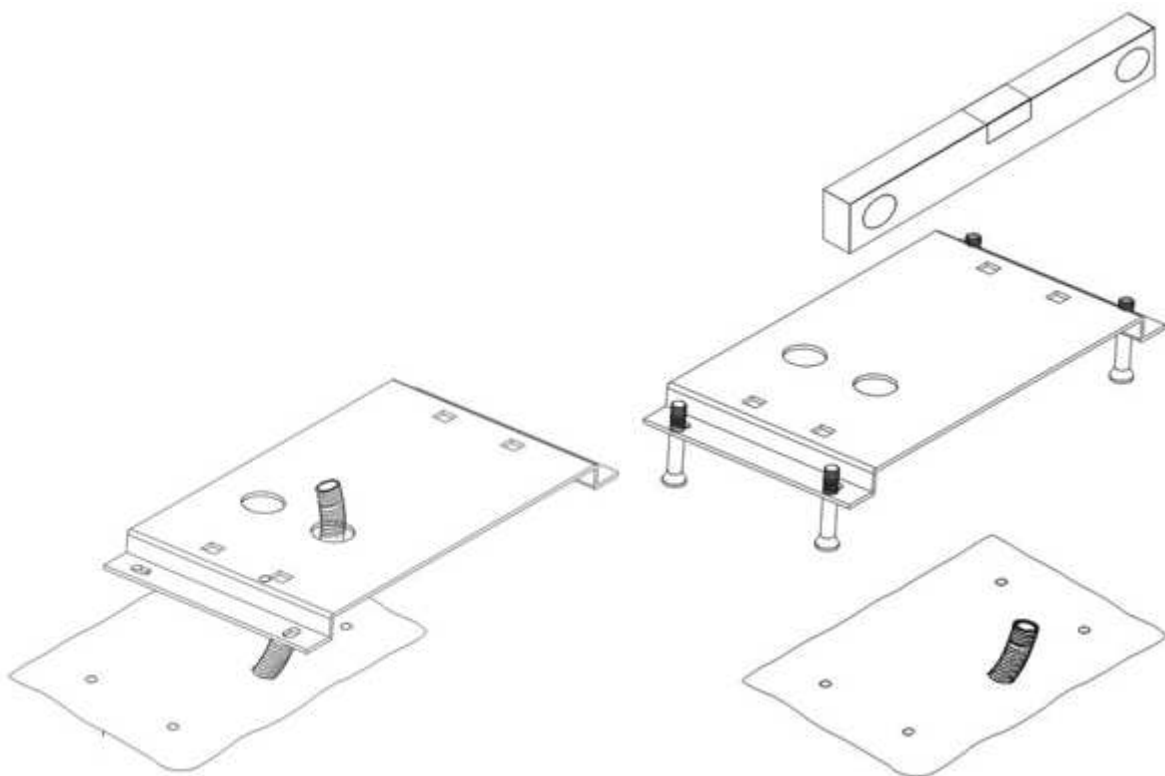

COLOCACIÓN DEL MOTOR

Fije y ajuste el motor al soporte usando los cuatro tornillos suministrados como se muestra en la siguiente figura.

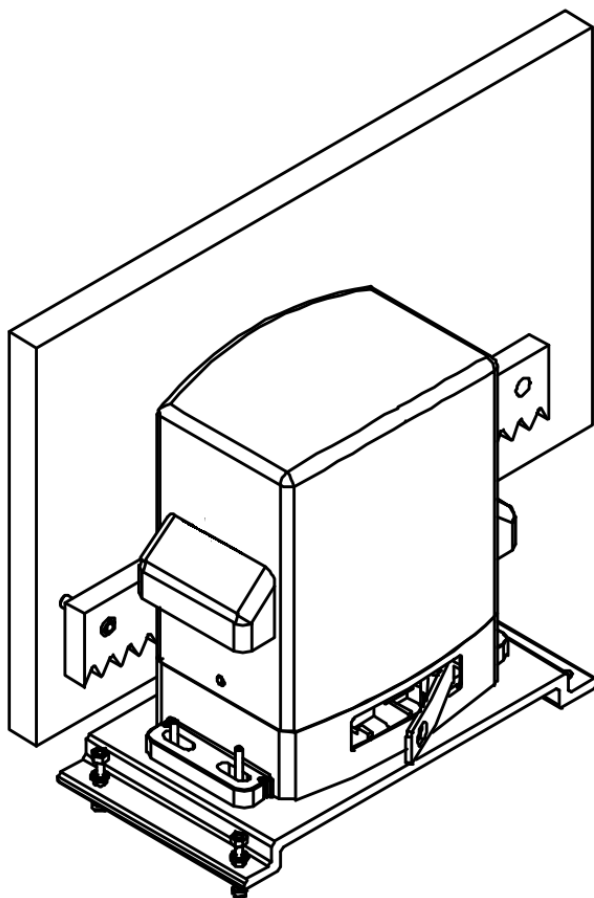

Ajuste la distancia desde el motor a la puerta tomando como guía la siguiente figura.

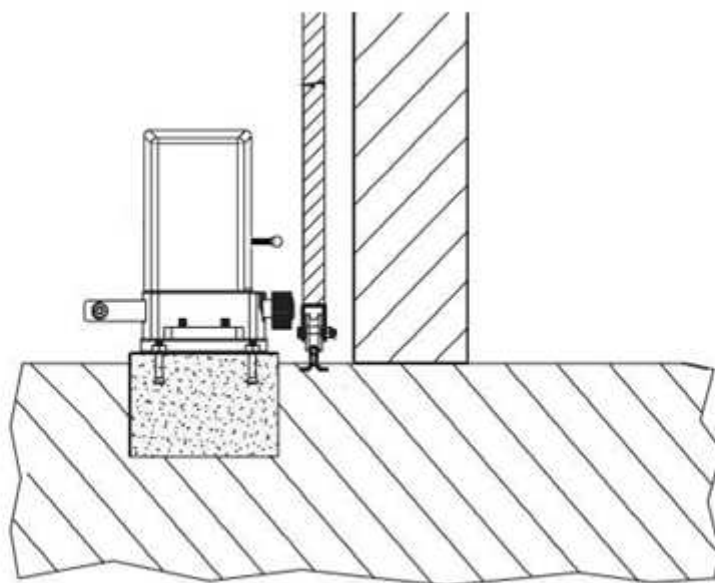

Una vez colocado y fijado coloque la cubierta superior y fíjela con los dos tornillos laterales tal y como se muestra en las siguientes figuras.

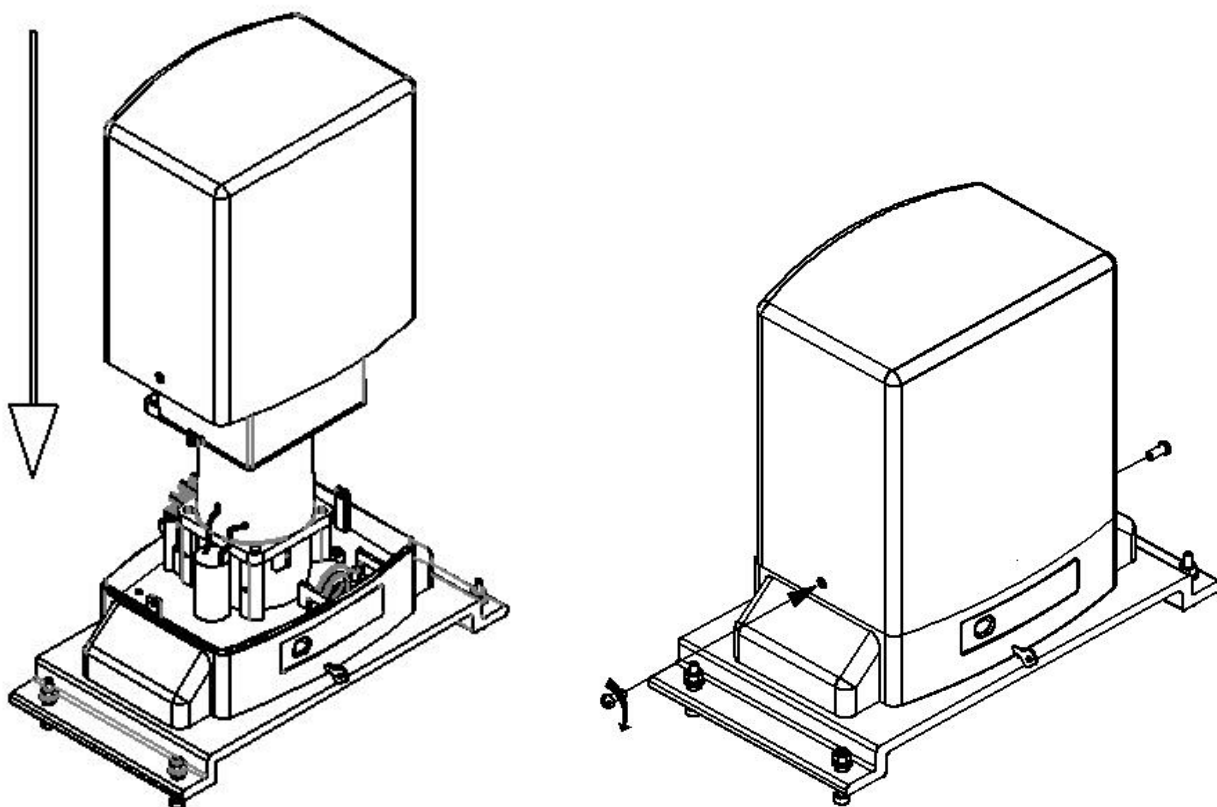

Una vez fijada la cubierta superior coloque los embellecedores laterales como se muestra en la siguiente figura.

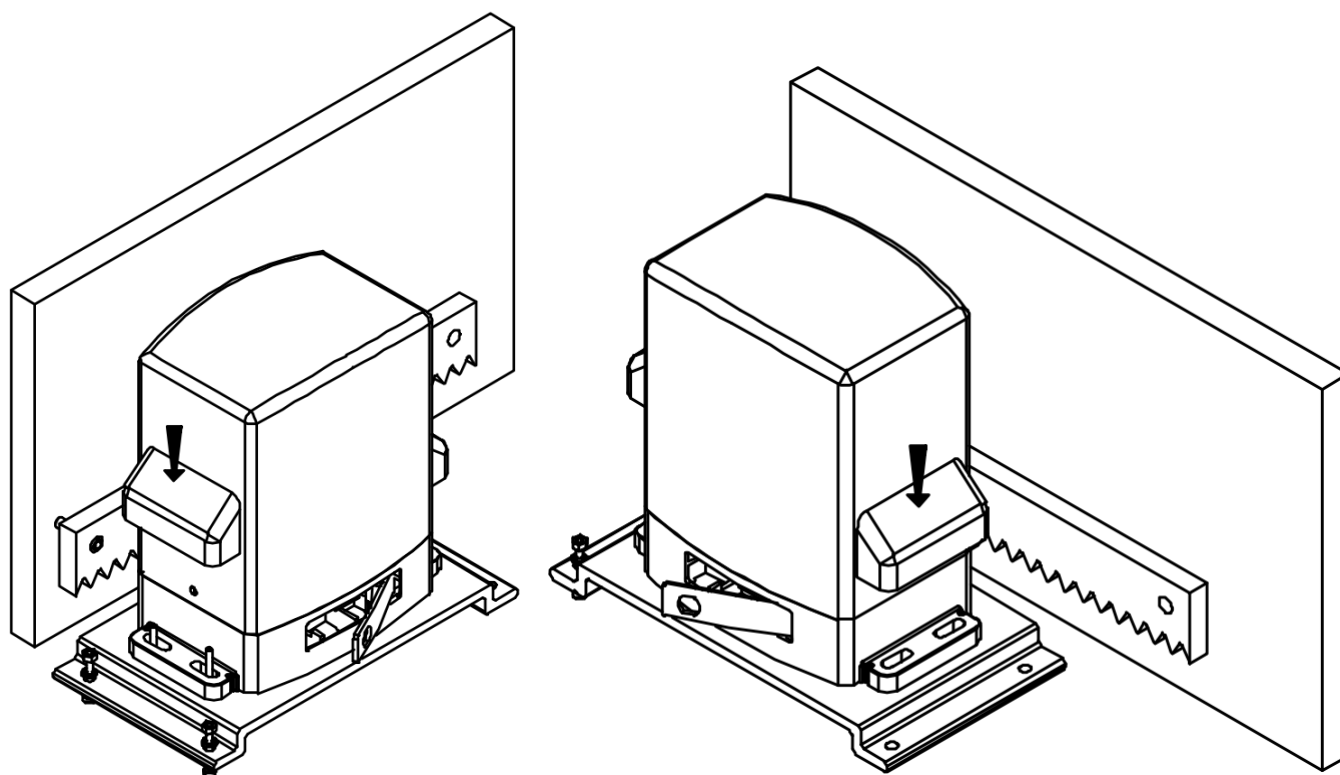

MECANISMO DE DESBLOQUEO

En caso de fallo eléctrico el motor cuenta con un mecanismo de desbloqueo protegido con llave que garantiza la apertura y cierre manual de la puerta.

Inserte la llave en la cerradura del mecanismo de desbloqueo y gírela 90° en sentido de las agujas del reloj. Tire de la palanca de desbloqueo.

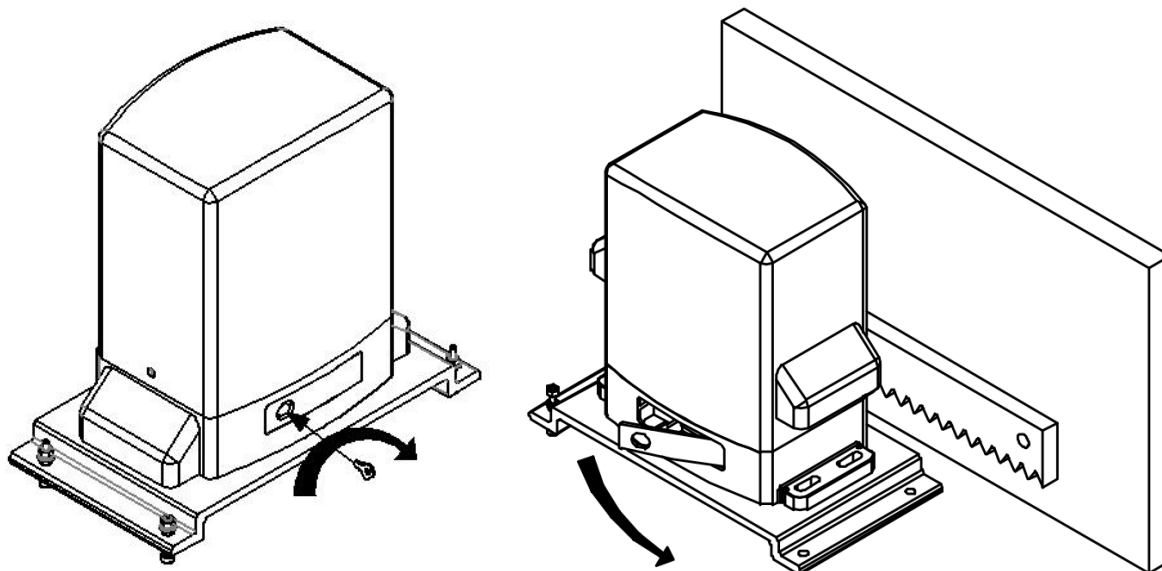

Una vez desbloqueado la puerta puede ser operada manualmente.

INSTALACIÓN DE LA CREMALLERA

El siguiente ejemplo describe la instalación de cremallera de acero para atornillar.

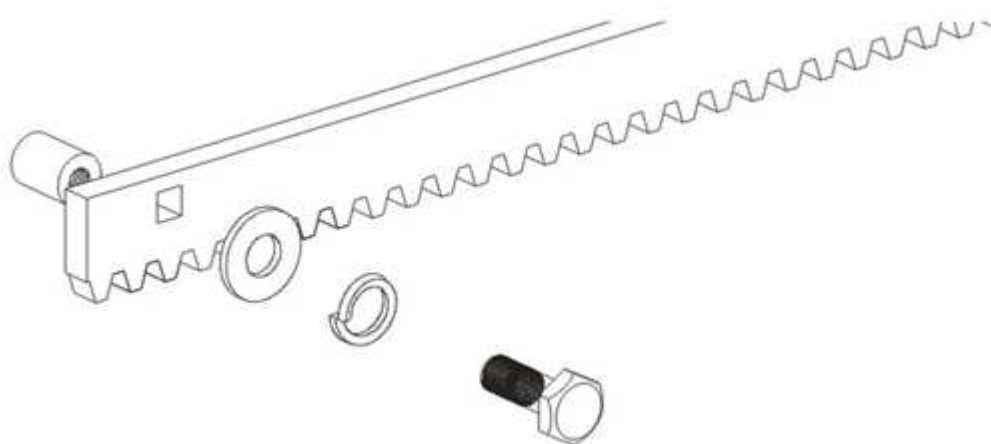

* Lleve la puerta a la posición de cierre.

* Coloque el primer tramo de la cremallera de manera tal que no repose sobre el piñón del motor, debe haber una distancia de entre dos y tres milímetros entre la cremallera y el piñón

* Marque la posición de la cremallera en la puerta, haga el taladro y fíjela utilizando los tornillos y espaciadores necesarios, normalmente incluidos con la cremallera.

* Mueva la puerta manualmente y repita el proceso hasta colocar toda la cremallera. Asegúrese de que quede perfectamente nivelada.

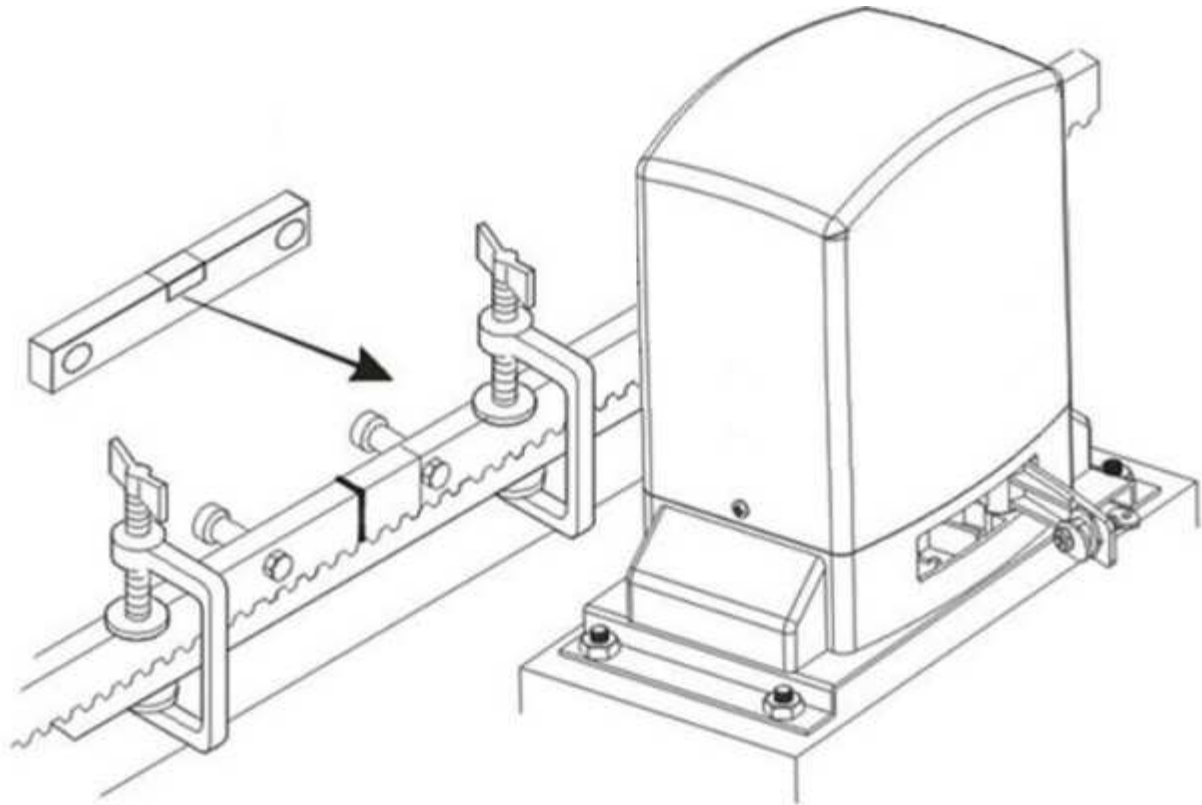

INSTALACIÓN DE LOS PATINES DE FINAL DE CARRERA

Una vez finalizada la colocación de la cremallera proceda con la fijación de los patines que activarán el final de carrera del motor.

* Lleve la puerta a la posición de cierre. Coloque el patín sobre la cremallera de manera tal que active el muelle de final de carrera en el motor.

* Marque la posición, taladre un par de agujeros de ser necesarios y fije el patín con dos tornillos en la posición marcada.

* Lleve la puerta a la posición de apertura y repita el proceso con el patín de final de carrera de apertura.

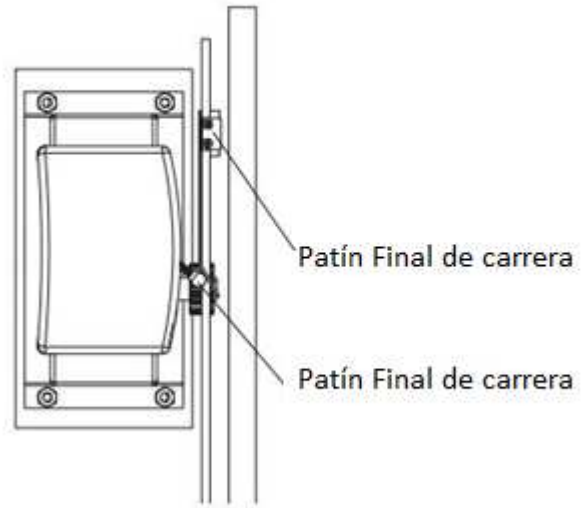
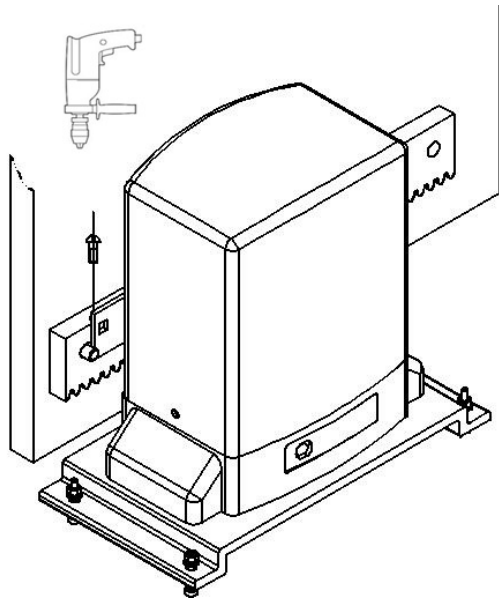

NOTAS DE LA INSTALACIÓN

- Asegúrese que durante todo el recorrido de la puerta la cremallera está al mismo nivel y que no descansa sobre el piñón en ningún momento.
- No suelde dos tramos de cremallera entre sí.
- Compruebe de manera habitual el correcto funcionamiento de los finales de carrera, de la puerta y sus ruedas.
- No lubrique con grasa o cualquier otro lubricante el piñón o la cremallera.

MANTENIMIENTO Y REPARACIÓN

Compruebe el correcto funcionamiento del dispositivo de desbloqueo y los elementos de seguridad al menos una vez cada seis meses.

En caso de que hiciera falta alguna reparación contacte con un profesional.